

2007年3月30日

各 位

会 社 名：株 式 会 社 大 京
代 表 者 名：代表執行役社長 田代 正明
コ ー ド 番 号：8840 東証・大証第1部
問 い 合 わ せ 先：執行役グループ広報部長 落合 英治
TEL：03-3475-3802

大京グループ3社における機構改革および人事異動について

当社および当社の主要グループ会社である大京管理株式会社、株式会社大京住宅流通は、下記のとおり4月1日付の機構改革および人事異動を決定いたしましたのでお知らせいたします。

なお、2月6日に公表いたしましたとおり、4月1日付で、大京管理株式会社は株式会社大京アステージに、株式会社大京住宅流通は株式会社大京リアルドに、社名を変更する予定です。

記

■機構改革（2007年4月1日付）

【株式会社大京】

1. 事業牽制機能の見直し
マンション分譲事業部門の牽制機能を有する事業統括部を改組し、事業統括部、事業管理部、販売管理部の3部所に再編する。
2. 事業推進サポート機能の強化
賃貸マンションの開発・運営等を担当する都市開発部アセット開発室を改組し、アセット開発部を新設する。

※ 別紙1の参考資料「株式会社大京 組織図（2007年4月1日付）」をご参照下さい。

【大京管理株式会社（4月1日より株式会社大京アステージに社名変更）】

1. ブロック体制の見直しに伴い、首都圏のブロックを3ブロック体制から2ブロック体制に改組するとともに、沖縄ブロックおよび沖縄支店を新設する。
2. 本社組織の見直しに伴い、管理業務推進部、工事推進部、ライオンズファミリー事業推進部、企画営業推進部を改組し、管理事業部、工事事業部、ファミリー事業部の3部所に再編する。
3. 業務改革の推進を目的に、業務改革部を新設する。
4. 支店サポートセンターを廃止する。
5. センター業務統括部を新設し、お客さま相談センター、事務管理センターを統合する。
6. エリア事業部を廃止する。
7. 横浜西支店を湘南支店に改称する。

※ 別紙2の参考資料「株式会社大京アステージ 組織図（2007年4月1日付）」をご参照下さい。

【株式会社大京住宅流通（4月1日より株式会社大京リアルドに社名変更）】

1. 首都圏第1ブロック内に都心営業部を新設する。
2. 首都圏第2ブロック内に開発推進部を新設する。
3. アセット事業グループ機能の見直しに伴い、アセットソリューション部を賃貸事業部に名称変更する。
4. アセット事業グループのアセット事業第1部、アセット事業第2部を改組し、ソリューション事業部、駐車場事業部に再編する。
5. 近畿・中部ブロックの名古屋店を栄店に改称する。

※ 別紙3の参考資料「株式会社大京リアルド 組織図（2007年4月1日付）」をご参照下さい。

■人事異動

【株式会社大京】

業務執行役員の退任（2007年3月31日付）

新 職	旧 職	継続職	氏 名
退任	業務執行役員（グループ営業推進部、事務センター管掌）		加藤 伸二

※加藤伸二は4月1日付で株式会社大京リアルド（旧株式会社大京住宅流通）の取締役兼首都圏第1ブロック長兼首都圏第1ブロック業務管理部長に就任予定。

取締役・執行役・業務執行役員の異動（2007年4月1日付）

新 職	旧 職	継続職	氏 名
兼アセット開発部管掌		取締役兼常務執行役（都市開発部管掌兼新規事業担当）	山口 陽
兼エリアブロック長		常務執行役（商品企画部、建築管理部、ライフクリエイティブセンター管掌）	土田穰一郎
兼グループ営業推進部、事務センター管掌		業務執行役員（事業統括部管掌兼事業統括部長）	久保田克巳
業務執行役員（事業管理部、販売管理部管掌）	エリアブロック長		長友 昭憲

※下線は新任の業務執行役員

その他の人事異動（2007年4月1日付）

新 職	旧 職	継続職	氏 名
事業管理部長	事業統括部事業企画室長兼事業管理室長		中村 義明
販売管理部長	事業統括部営業企画室長		杉田 昌之
アセット開発部長	都市開発部アセット開発室長		坪内 昭彦

【大京管理株式会社（4月1日より株式会社大京アステージに社名変更）】

取締役の退任（2007年3月31日付）

新 職	旧 職	継続職	氏 名
退任	代表取締役副社長（事業担当兼お客さま相談センター、事務管理センター、支店サポートセンター管掌）		矢島 精三

※矢島精三は4月1日付で株式会社大京リアルド（旧株式会社大京住宅流通）の取締役副社長兼アセット事業グループ長に就任予定。

取締役の異動（2007年4月1日付）

新 職	旧 職	継続職	氏 名
事業統括部、業務改革部管掌		代表取締役社長（全般統括）	益田 知
管理事業部、工事業部、ファミリー事業部、センター業務統括部管掌	事業統括、事業推進担当兼事業統括部、管理業務推進部、工事推進部、ライオンズファミリー事業推進部、企画営業推進部管掌	常務取締役	松尾 和幸
お客さま相談センター長を解く		取締役兼首都圏第2ブロック長	板垣 博

その他の人事異動（2007年4月1日付）

新 職	旧 職	継続職	氏 名
業務改革部長	株式会社大京グループ経営企画部 ブランド戦略室長		鈴木 康弘
管理事業部長	北海道支店長		近間 均
工事業部長	工事推進部長		中西 謙二
ファミリー事業部長兼セ ンター業務統括部長	首都圏第3ブロック長		高梨 健司
沖縄ブロック長	株式会社沖縄大京常務取締役	株式会社大京沖縄ブロ ック長兼沖縄支店長	齋藤 久雄
北海道支店長	横浜支店長		吉田 稔
城西支店長	株式会社大京グループ人事部担当 部長兼給与管理室長		塚原 一実
横浜支店長	管理業務推進部長		野口 信義
沖縄支店長	株式会社沖縄大京管理事業部長		上間 俊彦

【株式会社大京住宅流通（4月1日より株式会社大京リアルドに社名変更）】

取締役の退任（2007年3月31日付）

新 職	旧 職	継続職	氏 名
退任	取締役兼首都圏第1ブロック長兼 首都圏第1ブロック業務管理部長		松尾 俊一

*松尾俊一は4月1日付で株式会社大京ライフの顧問に、その後常務取締役に就任予定。

取締役の異動（2007年4月1日付）

新 職	旧 職	継続職	氏 名
事業統括部管掌を解く		代表取締役社長 (全般統括)	日比 達郎
取締役副社長兼アセット 事業グループ長	大京管理株式会社代表取締役副社 長（事業担当兼お客さま相談セン ター、事務管理センター、支店サ ポートセンター管掌）		矢島 精三
兼開発推進部長		取締役兼首都圏第2ブ ロック長兼首都圏第2 ブロック業務管理部長	小松代季長久
名古屋営業部地区部長を 解く		取締役兼近畿・中部ブ ロック長兼エリアプロ ック長兼近畿・中部ブ ロック業務管理部長	村上 正修
事業統括部、事業推進部、 契約管理部管掌	アセット事業グループ長	取締役	柳 久之
取締役兼首都圏第1ブロ ック長兼首都圏第1ブロ ック業務管理部長	株式会社大京業務執行役員（グル ープ営業推進部、事務センター管 掌）		加藤 伸二

※下線は新任の取締役

その他の人事異動（2007年4月1日付）

新 職	旧 職	継続職	氏 名
東東京営業部地区部長	南東京営業部地区部長		田中 衛一
北東京営業部地区部長	南東京営業部目黒店長		鷺坂 俊昭
都心営業部地区部長	北東京営業部地区部長		西山 弘幸
南東京営業部地区部長	東東京営業部地区部長		白木 良永
名古屋営業部地区部長	大阪営業部地区部長		橋本 清
大阪営業部地区部長	大阪営業部西宮店長		寺島 隆久
エリア営業部地区部長	アセットソリューション部アセッ トマネジメント室長		佐藤 裕幸
賃貸事業部長	アセットソリューション部長		石原 洋
ソリューション事業部長	株式会社大京北関東支店副支店長		中島 一晃
駐車場事業部長	アセット事業第2部長		鈴木 和光

※ 新設となる大京アステージ・沖縄支店の概要

沖縄エリアにおきましては、株式会社沖縄大京が、1966年4月の設立以来、沖縄エリアの特性に応じた商品やサービスの提供、マンション分譲、マンション管理、不動産仲介等の各事業を併せ持つ機能・サービス体制により、地域密着型の経営で成果をあげ、業績も順調に推移し、高い収益力を確保してまいりました。

当社グループでは、「分譲」、「管理」、「仲介」それぞれの専門性を深めることで業務効率を高め、さらなるお客さまサービスの向上を図るためにグループの事業再編を進めてまいりましたが、2007年3月1日には株式会社沖縄大京のマンション分譲事業を株式会社大京に、不動産仲介事業を株式会社大京住宅流通（4月1日より株式会社大京リアルドに社名変更）に事業譲渡し、当該2社が沖縄において、支店、営業店を新設することにより、各事業を継承いたしました。今般、マンション管理事業についても、4月1日付で株式会社大京アステージ（旧大京管理株式会社）が同エリアにおける支店を開設して事業を継承するものです。

株式会社大京アステージの沖縄支店は、ゆいレール「県庁前」駅より徒歩5分の沖縄第27大京ビルに開設し、営業を開始いたします。株式会社沖縄大京としての、154棟・5,000戸超を誇るマンション管理実績を継承し、これまでの地域密着型の事業展開を維持しつつ、さらなる専門性や効率性を加えることで、グループ連結経営の一層の推進と収益力の強化を図ってまいります。

- ・所在地：〒900-0015 沖縄県那覇市久茂地 2-8-1 沖縄第27大京ビル10階
- ・電話番号：098-867-7020（代表）
- ・フリーダイヤル：0120-866713
- ・FAX番号：098-866-1409
- ・支店長：上間 俊彦
- ・人員：74名
- ・開設日：2007年4月1日（日）
- ・営業開始日：2007年4月1日（日）
- ・エリア：沖縄県内全域

■株式会社大京の概要

1. 所在地 東京都渋谷区千駄ヶ谷 4-24-13
2. 代表者 代表執行役社長 田代 正明
3. 資本金 269億9,992万円（2006年3月31日現在）
4. 営業収入 2,961億円（2006年3月期・単体）
5. 事業内容 マンション分譲事業

■大京管理株式会社（4月1日より株式会社大京アステージに社名変更）の概要

1. 所在地 東京都渋谷区千駄ヶ谷 4-8-16
2. 代表者 代表取締役社長 益田 知
3. 資本金 12億3,700万円（2006年3月31日現在）
4. 営業収入 486億円（2006年3月期）
5. 事業内容 マンション総合管理事業、工事業、入居者向けサービス事業

■株式会社大京住宅流通（4月1日より株式会社大京リアルドに社名変更）の概要

1. 所在地 東京都渋谷区千駄ヶ谷 4-19-1
2. 代表者 代表取締役社長 日比 達郎
3. 資本金 14億1,300万円（2006年3月31日現在）
4. 営業収入 190億円（2006年3月期）
5. 事業内容 不動産仲介・賃貸管理事業

以 上

別紙1 「株式会社大京 組織図 (2007年4月1日付)」

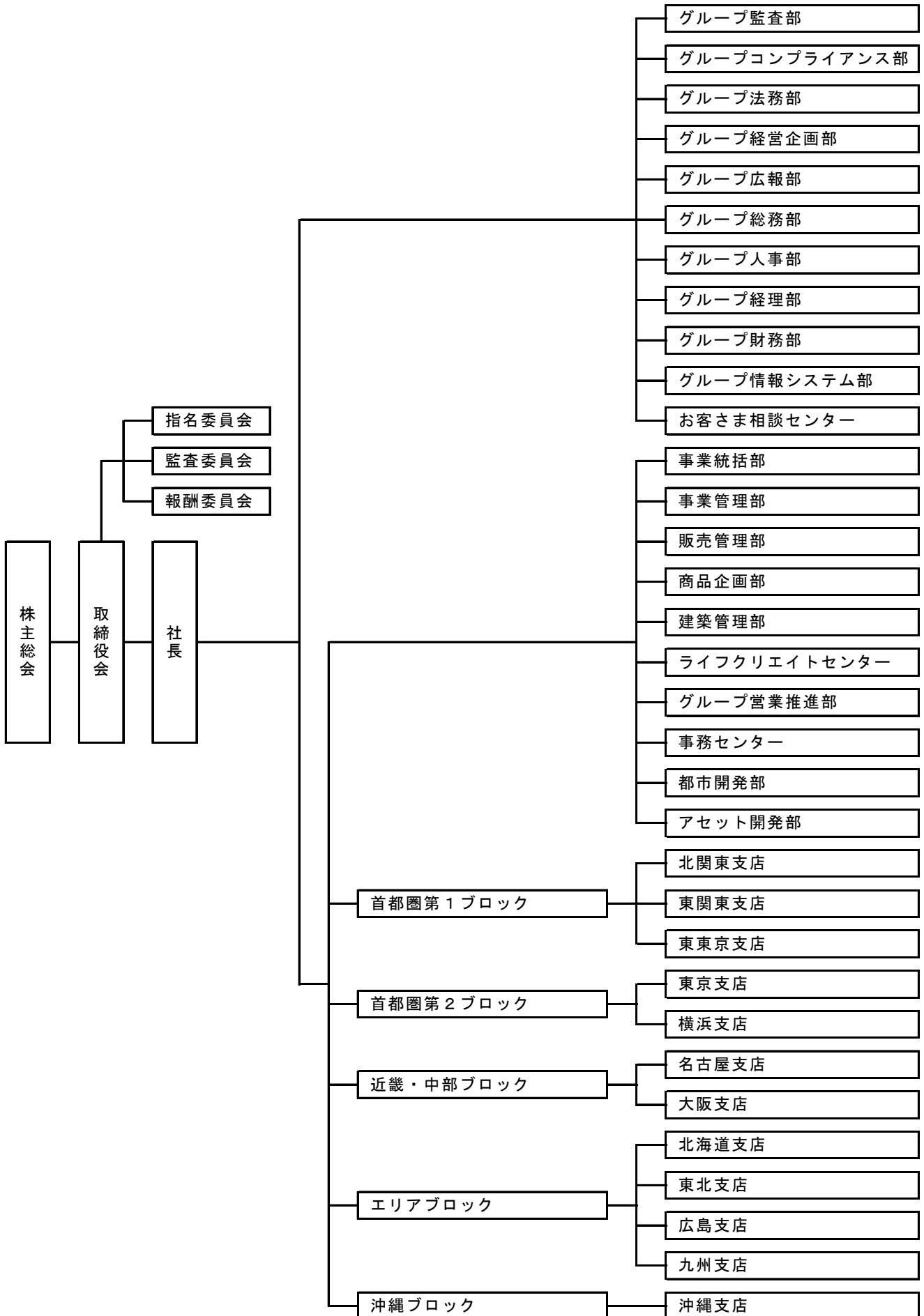

別紙2 「株式会社大京アステージ 組織図 (2007年4月1日付)」

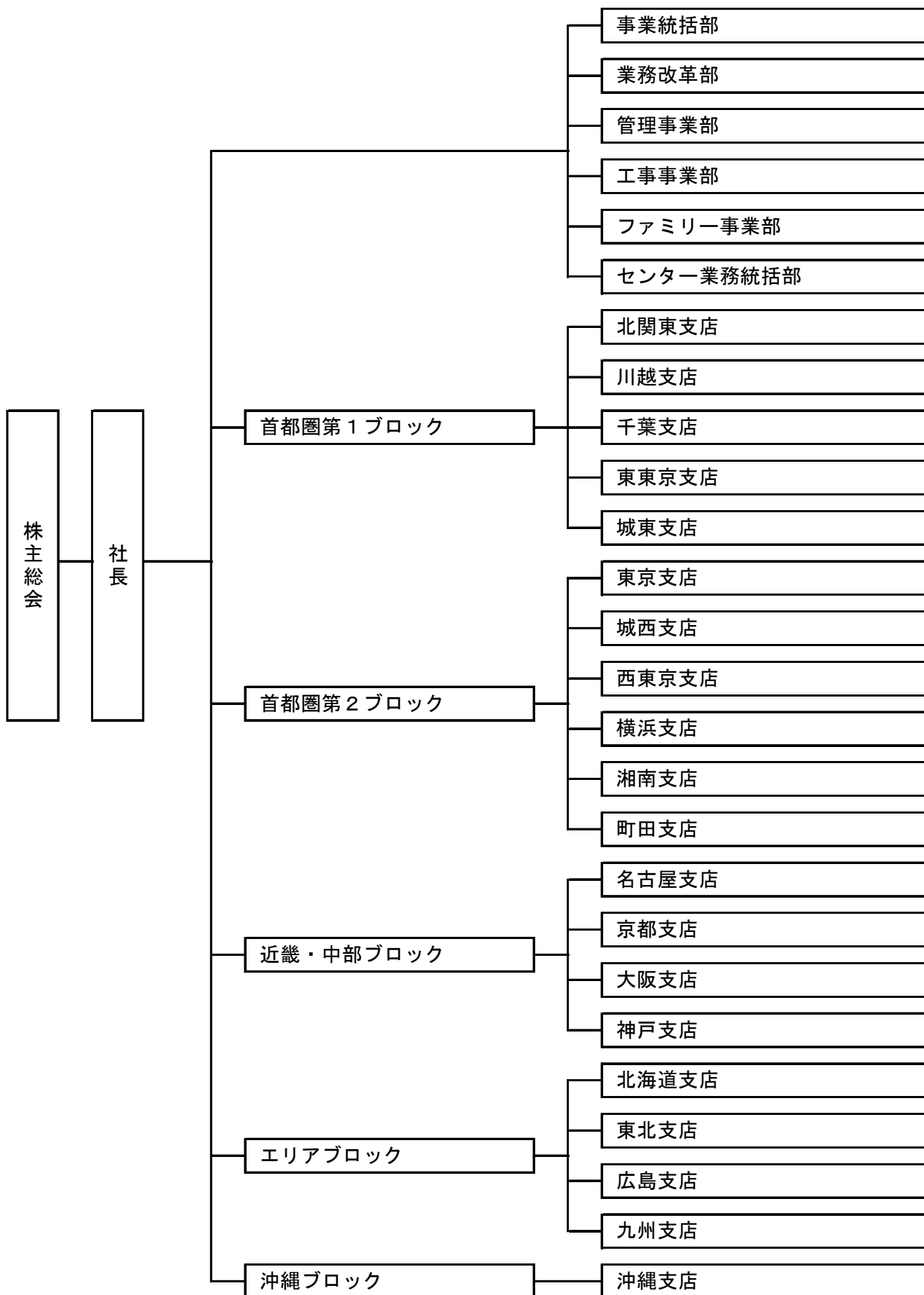

別紙3 「株式会社大京リアルド 組織図 (2007年4月1日付)」

